

Hudson Reed

Design-Heizkörper Vertikal

bghU`Uh]cbgUb`Y]hi b[

Inhalt

Produktinformationen **Seite - 1**

Generelle Informationen **Seite - 2**

Installation

Einbauhinweise für Ventile **Seite - 2**

Enthaltene Bauteile **Seite - 2**

Benötigtes Werkzeug **Seite - 3**

Heizkörper Installation **Seite - 3/4**

Installation der Stauscheibe **Seite 4**

Pflege **Seite - 5**

Garantie **Seite - 5**

Recycling und Entsorgung **Seite - 5**

Kontakt - **Seite - 5**

Produktinformationen

- *Dieser Heizkörper kann bis zu einem Druck von PN 1MPa (10g/cm², 10 Bar) verwendet werden. Er sollte nur mit Wasser und richtig dosiertem Inhibitor und einer Temperatur unter 100 °C (212 °F) betrieben werden.*
- *Falls die Temperatur 48 °C (oder 120 °F) überschreitet, bringen Sie bitte ein Warnschild auf dem Heizkörper an, um Unfälle mit Verbrennungen zu vermeiden.*
- *Dieses Produkt ist nur für den Einsatz mit indirekten oder geschlossenen Zentralheizungssystemen, einschließlich Kombikesseln, geeignet.*

Um sicherzustellen, dass unsere Produkte die beste Leistung erzielen, ist es wichtig, dass diese in Übereinstimmung mit dem British Standard Code of Practice for Central Heating for Domestic Premises BS 5449 Part 1 und dem British Standard Code of Practice for the Treatment of Water in Domestic Hot Water Central Heating Systems BS7593 installiert werden. Um sicherzustellen, dass Ihr Heizkörper so lange wie möglich funktioniert, ist es wichtig, **IHR HEIZSYSTEM IM VORWEG MIT EINEM ZENTRALHEIZUNGSREINIGER ZU SPÜLEN**, um alle Verunreinigungen aus dem System zu entfernen. Nach der Reinigung des Systems muss **DAS SYSTEM MIT EINEM ZENTRALHEIZUNGSINHIBITOR GESCHÜTZT WERDEN**. Diese zwei einfachen Schritte erhöhen die Effizienz und Lebensdauer Ihres Zentralheizungssystems erheblich. Wenn Sie diese Schritte nicht durchführen, erhöht sich die Wahrscheinlichkeit von Leckagen und kann sich auch auf die Garantie Ihres Heizkörpers auswirken.

Generelle Informationen

Bitte aufmerksam Lesen...

Werfen Sie die Verpackung erst weg, wenn Sie alle im Lieferumfang enthaltenen Teile gefunden haben. Dieser Heizkörper muss von einem qualifizierten Klempner oder einer anderen voll qualifizierten Person installiert werden.

Zu Ihrem eigenen Schutz empfehlen wir das Tragen von Sicherheitsschuhen und Handschuhen.

Überprüfen Sie die Oberfläche des Produkts vor der Installation auf Schäden.

Die mitgelieferten Befestigungen sind nur für massive Ziegelwände geeignet. Wenn Sie den Heizkörper an Wänden aus anderen Materialien installieren möchten, überprüfen Sie bitte, ob diese Halterungen das Produkt sicher tragen, oder verwenden andere geeignete Halterungen.



Installation

Einbauhinweise für Ventile :

Bitte stellen Sie sicher, dass die Heizkörperventile wie in den unten aufgelisteten Abbildungen installiert werden. Das Entlüftungsventil muss sich immer an einem der beiden oberen Auslässe befinden.

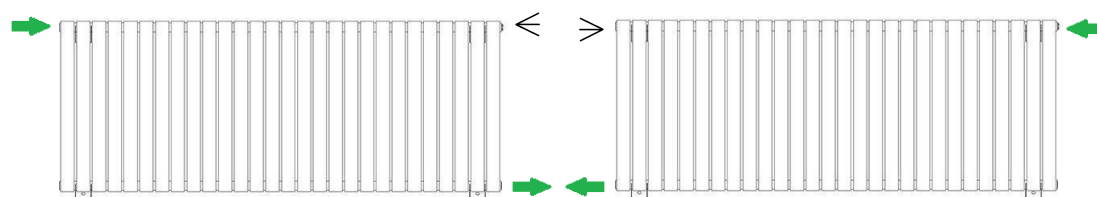

➤ = Entlüftungsventil

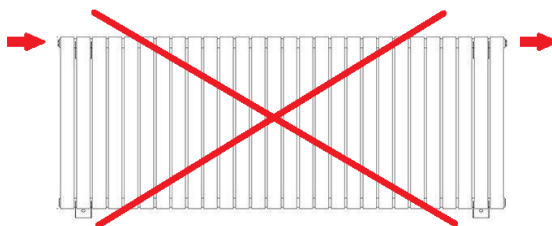
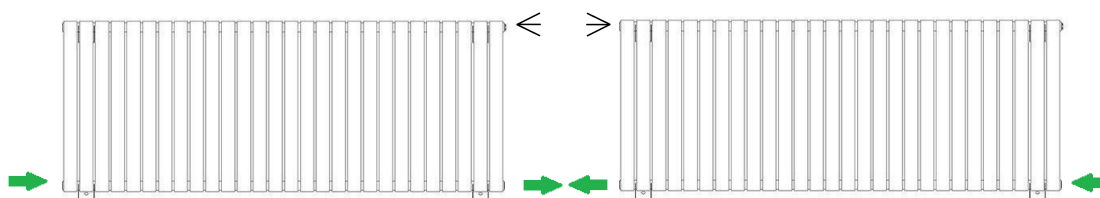

Zu weiteren Installationshinweisen Ihrer Heizungsventile, lesen Sie bitte die bei den Ventilen beigelegte Installationsanleitung.

Enthaltene Bauteile:

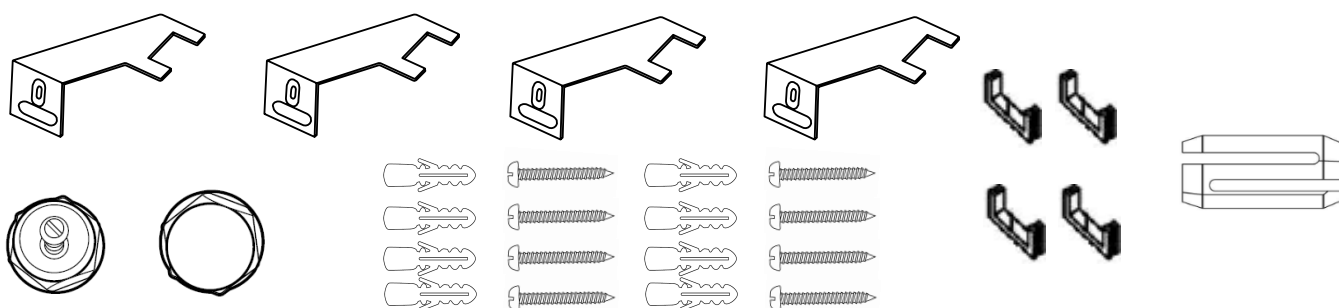

Benötigtes Werkzeug:

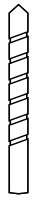

10mm

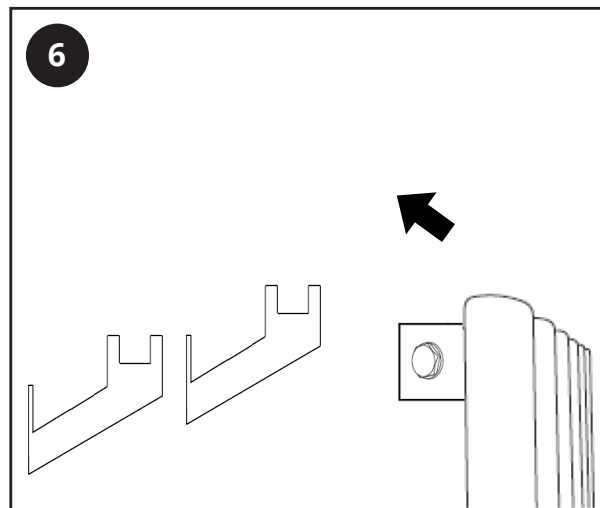
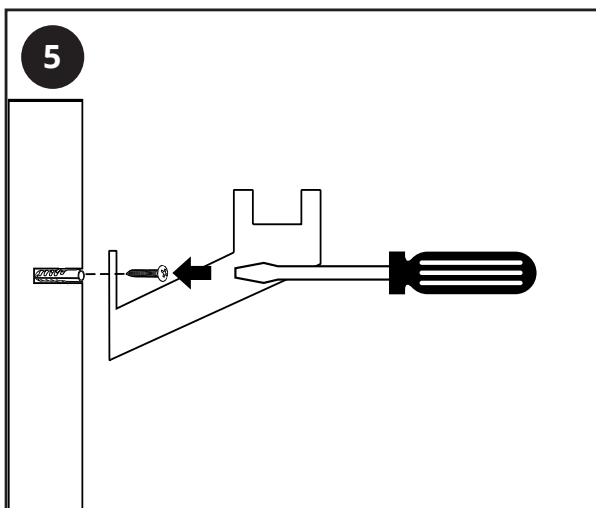
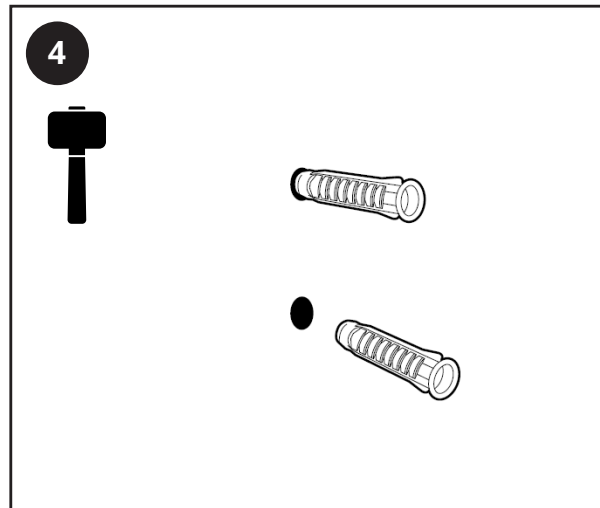
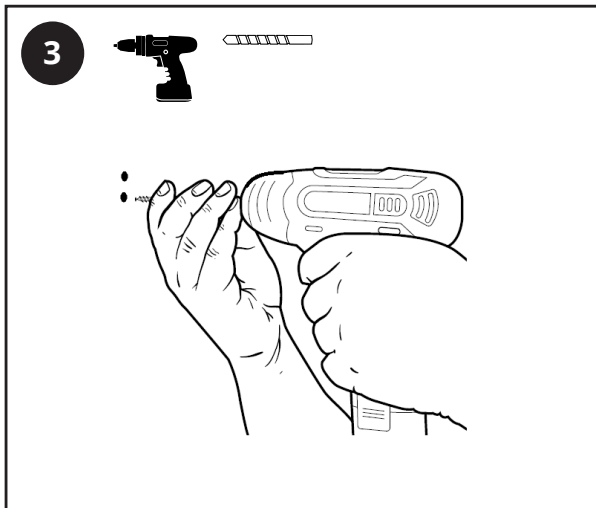
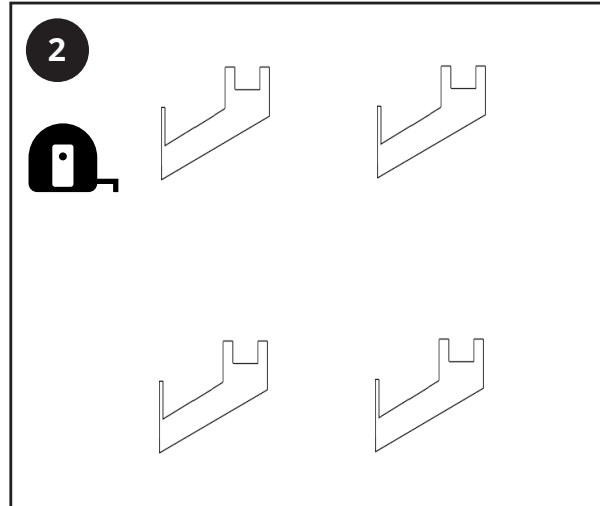
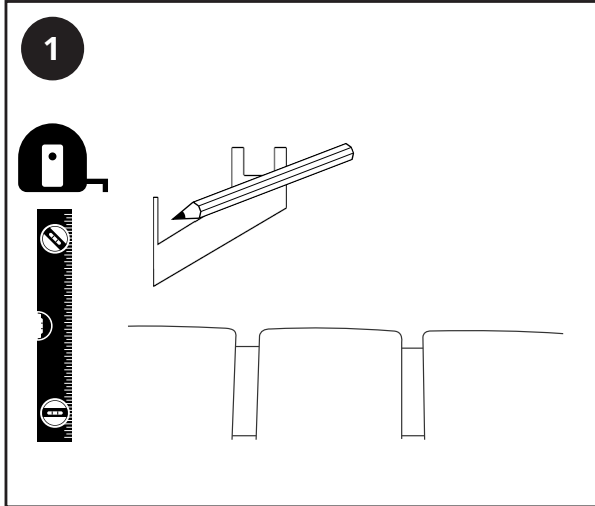
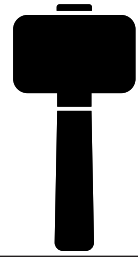
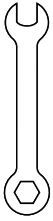

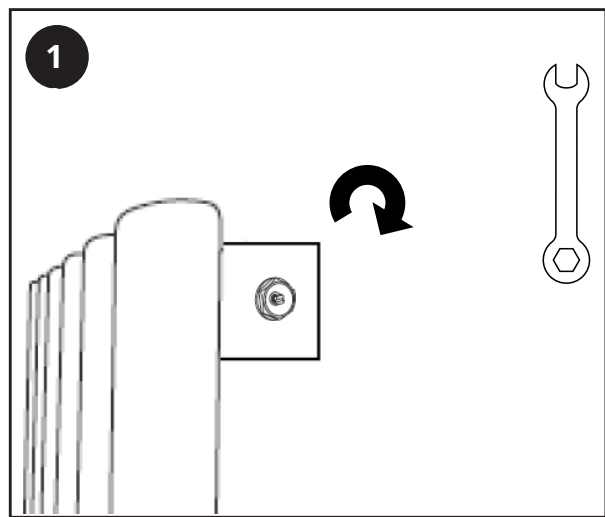
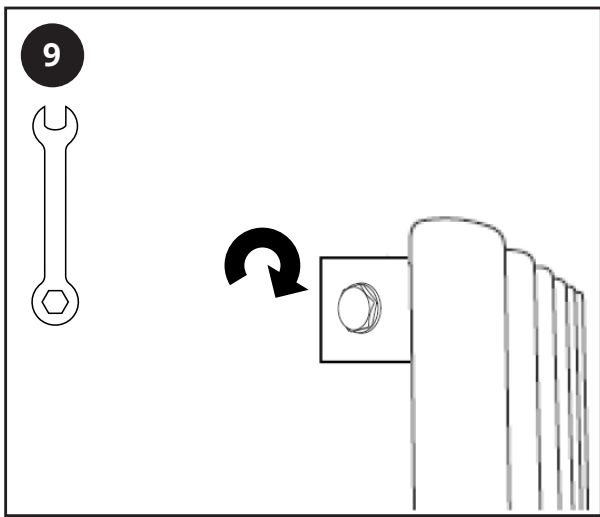

Installation der Stauscheibe

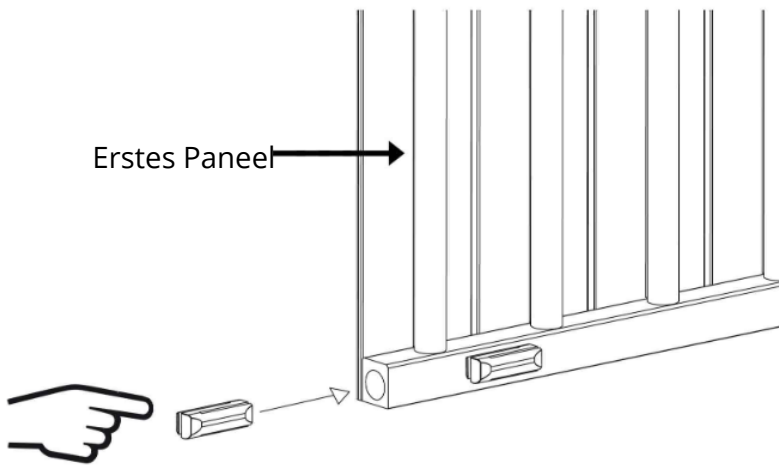

Für kurze horizontale Modelle NICHT erforderlich

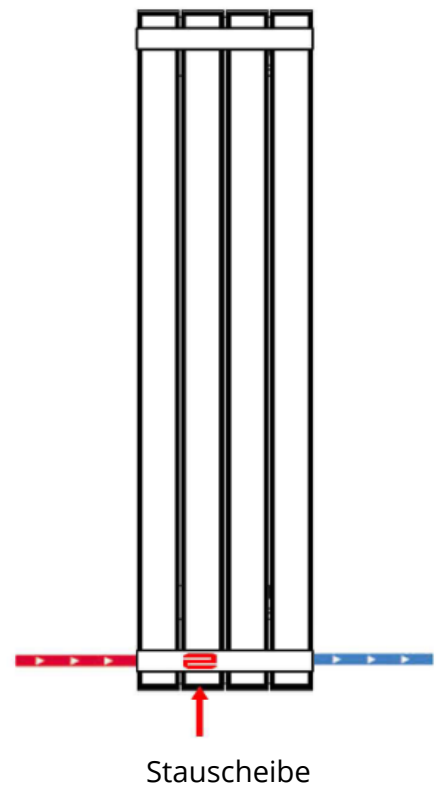
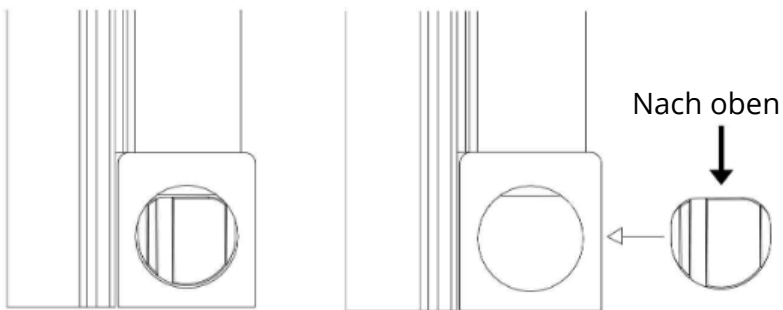
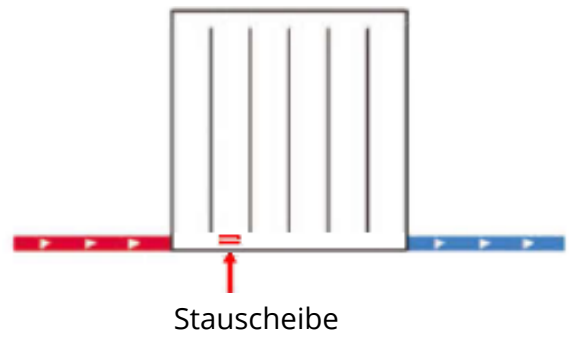

Pflege

Reinigen Sie die Oberfläche mit einem weichen, trockenen Tuch. Bei hartnäckigen Flecken verwenden Sie bitte eine milde Seifenlauge und wischen mit einem weichen Tuch nach. Bitte verwenden Sie KEINE scheuernden oder säurehaltigen Reinigungsmittel. Falls Fragen auftauchen sollten, stehen wir Ihnen gerne mit Rat und Tat zur Verfügung.

Ihre Garantie

- Dieses Produkt hat eine Garantie von 10 Jahren.
- Die Garantie beginnt mit dem Kaufdatum.
- Die Garantie greift bei Problemen, die auf herstellungsbedingte Mängel zurückzuführen sind, sie greift nicht bei Mängeln, die auf eine unsachgemäße Installation zurückzuführen sind.
- Arbeitskosten für die Installation des Produkts, sowie Kosten von Folgeschäden, werden nicht von der Garantie abgedeckt.

Recycling und Entsorgung

Bitte recyceln Sie die Verpackung gemäß den Vorschriften Ihrer örtlichen Regierung zur Abfallentsorgung und befolgen diese bei der Entsorgung des Produktes.

Produkt - Stahl.

Verpackung - Karton, Kunststoff, Stahl.

Kontakt

LDG
Unit 1&2
Burnley
BB11 5UB.
England.

